

Warszawa, dnia 4 lutego 2026 r.

Poz. 132

**ROZPORZĄDZENIE
MINISTRA INFRASTRUKTURY¹⁾**

z dnia 14 stycznia 2026 r.

zmieniające rozporządzenie w sprawie szczegółowych warunków technicznych dla znaków i sygnałów drogowych oraz urządzeń bezpieczeństwa ruchu drogowego i warunków ich umieszczania na drogach

Na podstawie art. 7 ust. 3 ustawy z dnia 20 czerwca 1997 r. – Prawo o ruchu drogowym (Dz. U. z 2024 r. poz. 1251, z późn. zm.²⁾) zarządza się, co następuje:

§ 1. W rozporządzeniu Ministra Infrastruktury z dnia 3 lipca 2003 r. w sprawie szczegółowych warunków technicznych dla znaków i sygnałów drogowych oraz urządzeń bezpieczeństwa ruchu drogowego i warunków ich umieszczania na drogach (Dz. U. z 2019 r. poz. 2311, z 2020 r. poz. 862, z 2021 r. poz. 438 i 2066 oraz z 2022 r. poz. 2377) wprowadza się następujące zmiany:

1) w załączniku nr 1 do rozporządzenia:

a) w części 1 „Warunki techniczne umieszczania znaków drogowych”:

– w pkt 1.4.1 w akapicie pierwszym zdanie pierwsze otrzymuje brzmienie:

„Wszelkie napisy na znakach, tabliczkach do znaków oraz na tablicach umieszczonych na potrzeby ruchu drogowego wykonuje się literami i cyframi odpowiadającymi wzorom podanym w punkcie 1.4.3, z wyjątkiem napisów umieszczonych na licach znaków kierunku i miejscowości wykonanych z folii pryzmatycznych, w grupie wielkości „wielkie”, a w szczególności tablic E-1a, E-1c, E-2d, E-14, E-20 i E-20a, zlokalizowanych na autostradzie lub drodze ekspresowej.”,

b) w części 2 „Znaki ostrzegawcze”:

– w pkt 2.2.6 w akapicie dwunastym skreśla się zdanie pierwsze,

– w pkt 2.2.9 akapit otrzymuje brzmienie:

„Znak A-8 „skrzyżowanie o ruchu okrężnym” (rys. 2.2.9.1) stosuje się przed skrzyżowaniami, na których ruch odbywa się po obwodni wyspy (z wyjątkiem tramwajów, które mogą przecinać wyspę), a które są oznakowane znakami C-12. Znaku A-8 nie stosuje się, gdy zastosowano tablicę E-1 przed skrzyżowaniem o ruchu okrężnym (rys. 6.3.1.4) lub skrzyżowanie znajduje się w obszarze zabudowanym i jest widoczne z dostatecznej odległości.”,

– w pkt 2.2.13 w akapicie zdanie trzecie otrzymuje brzmienie:

„Jeżeli progi zwalniające znajdują się w strefie ograniczonej prędkości do 20 lub 30 km/h (znak B-43) lub w strefie zamieszkania (znak D-40), dopuszcza się niestosowanie znaku A-11a.”,

¹⁾ Minister Infrastruktury kieruje działem administracji rządowej – transport, na podstawie § 1 ust. 2 pkt 3 rozporządzenia Prezesa Rady Ministrów z dnia 18 grudnia 2023 r. w sprawie szczegółowego zakresu działania Ministra Infrastruktury (Dz. U. poz. 2725).

²⁾ Zmiany tekstu jednolitego wymienionej ustawy zostały ogłoszone w Dz. U. z 2025 r. poz. 820, 1006, 1676, 1734, 1843 i 1872.

- w pkt 2.2.18:
 - akapit pierwszy otrzymuje brzmienie:

„Znak A-16 „przejście dla pieszych” (rys. 2.2.18.1) umieszcza się przed wyznaczonym na drodze przejściem dla pieszych bez sygnalizacji świetlnej w przypadkach, gdy może nie być widoczne odpowiednio wcześniej przez kierujących pojazdami lub ze względów bezpieczeństwa konieczne jest ostrzeżenie o przejściu.”,
 - skreśla się akapit drugi,
- c) w części 3 „Znaki zakazu”:
 - w pkt 3.2.15 akapit ósmy otrzymuje brzmienie:

„Znak B-6/8/9 „zakaz wjazdu pojazdów innych niż samochodowe” (rys. 3.2.15.6) stosuje się w celu wyeliminowania wjazdu pojazdów, których ruch na autostradzie lub drodze ekspresowej jest zabroniony. Znak stosuje się na drogach prowadzących ruch bezpośrednio do autostrady lub drogi ekspresowej, jeżeli za znakiem nie ma możliwości wyboru innego kierunku niż wjazd na autostradę lub drogę ekspresową. Znak nie stosuje się łącznie ze znakami D-7 oraz D-9, za którymi zakaz ruchu tych pojazdów wynika z odrębnych przepisów.”,
 - w pkt 3.2.44 akapit drugi otrzymuje brzmienie:

„W zależności od warunków drogowych, natężenia ruchu pojazdów i pieszych w strefach oznaczonych znakiem B-43 stosuje się ograniczenie prędkości do 20, 30 lub 40 km/h.”,
- d) w części 4 „Znaki nakazu” w pkt 4.2.17 akapit trzeci otrzymuje brzmienie:

„Znak C-16 umieszcza się również w osiedlach mieszkaniowych, na drogach publicznych, których przeznaczenie (tylko dla pieszych) może budzić wątpliwości. Znak tego nie umieszcza się na drogach dla pieszych, których przeznaczenie dla pieszych jest oczywiste.”,
- e) w części 5 „Znaki informacyjne”:
 - w pkt 5.1.1a:
 - akapit czwarty otrzymuje brzmienie:

„Na drogach klasy A i S pod znakiem D-34b umieszczonym w odległości 2 km przed wjazdem do obiektu umieszcza się tabliczkę z odpowiednim symbolem ze znaków D-23, D-23b albo D-23c, z miniaturą znaku E-15 z numerem drogi, napisem określającym odległość do kolejnej stacji paliwowej lub punktu ładowania pojazdów elektrycznych lub hybrydowych oraz strzałką wskazującą kierunek.”,
 - akapit szósty otrzymuje brzmienie:

„Dopuszcza się również umieszczenie na tabliczce dodatkowej informacji o stacji paliwowej lub punkcie ładowania pojazdów elektrycznych lub hybrydowych, zlokalizowanych na innej drodze, w mniejszej odległości niż stacja paliwowa lub punkt ładowania pojazdów elektrycznych lub hybrydowych na drodze, na której znak D-34b jest umieszczony.”,
 - w pkt 5.2.6.3 akapit drugi otrzymuje brzmienie:

„Jeżeli przejście dla pieszych bez sygnalizacji świetlnej zostało wyznaczone na drodze, to znak A-16 stosuje się według zasad podanych w pkt 2.2.18.”,
 - w pkt 5.2.11 w akapicie drugim zdanie czwarte otrzymuje brzmienie:

„Jeżeli na tym pasie dopuszcza się także ruch innych pojazdów, to na znaku D-11 pod napisem BUS należy umieścić napis określający rodzaj takich pojazdów, np. TAXI, EV, H2 lub symbol roweru.”,
 - w pkt 5.2.24 akapity czwarty i piąty otrzymują brzmienie:

„Znak D-23b „stacja paliwowa z punktem ładowania pojazdów elektrycznych lub hybrydowych” (rys. 5.2.24.3) stosuje się w celu wskazania stacji paliw wyposażonej w punkt ładowania pojazdów elektrycznych lub hybrydowych. Jeżeli stacja paliw prowadzi także sprzedaż paliwa gazowego do napędu pojazdów, dopuszcza się umieszczenie w dolnej części znaku napisu określającego rodzaj tego paliwa: „LPG”, „CNG”, „LNG”, „wodór (H2)””.

„Znak D-23c „punkt ładowania pojazdów elektrycznych lub hybrydowych” (rys. 5.2.24.4) stosuje się w celu wskazania punktu ładowania pojazdów elektrycznych lub hybrydowych.”,
 - w pkt 5.2.50 dodaje się akapit piąty w brzmieniu:

„Na odcinkach pomiędzy skrzyżowaniami niebudzących wątpliwości co do miejsca i sposobu parkowania dopuszcza się stosowanie znaków pionowych określonych w pkt 5.2.18 dla grup miejsc postojowych rozdzielonych, np. pojedynczymi wyspami, zjazdami, wjazdami lub wyjazdami.”,

f) w części 6 „Znaki kierunku i miejscowości”:

- w pkt 6.1.1:
 - w akapicie drugim po lit. g dodaje się lit. ga w brzmieniu: „ga) znaki z numerem węzła drogowego (znak E-20a),”,
 - akapit trzeci otrzymuje brzmienie: „Znaki kierunku, zwłaszcza tablice przeddrogowskazowe, drogowskazy i tablice szlaków drogowych są znakami wymagającymi z zasady indywidualnego zaprojektowania, uwzględniającego zarówno barwę, liczbę wskazywanych kierunków, jak i podawanych dla tych kierunków informacji.”,
 - akapit piąty otrzymuje brzmienie: „Wymiary liter, które powinny być stosowane na znakach kierunku, podano w tabeli 1.8, a grupy ich wielkości w tabeli 1.9, z uwzględnieniem zastrzeżeń dotyczących napisów na licach znaków kierunku i miejscowości wykonanych z folii odblaskowych przyzmatycznych, w grupie wielkości „wielkie”, a w szczególności tablic E-1a, E-1c, E-2d, E-14, E-20 i E-20a, zlokalizowanych na autostradzie lub drodze ekspresowej.”,
- w pkt 6.2 dodaje się akapit dziewiąty w brzmieniu: „Dopuszcza się inne zasady doboru miejscowości kierunkowych na obwodnicach miast w ciągach autostrad i dróg ekspresowych, tworzących kompleksowy układ drogowy, dający się wyodrębnić z sieci drogowej.”,
- w pkt 6.3.1.1:
 - akapit czwarty otrzymuje brzmienie: „Tablice przeddrogowskazowe w zależności od ich zastosowania na drodze dzielą się na:
 - tablice E-1 umieszczane na drogach innych niż autostrady i drogi ekspresowe,
 - tablice E-1a umieszczane na autostradach,
 - tablice E-1c umieszczane na drogach ekspresowych.”,
 - dodaje się akapity czternasty i piętnasty w brzmieniu: „Tablice przeddrogowskazowe E-1a i E-1c umieszcza się łącznie ze znakiem E-20a. Tablice przeddrogowskazowe E-1 i E-1c mają tło barwy zielonej z wyjątkiem tych części, które oznaczają kierunki lub miejscowości na dojeździe do autostrady i mają tło barwy niebieskiej lub oznaczają informacje lokalne i mają tło barwy białej. Tablica przeddrogowskazowa E-1a ma tło barwy niebieskiej z wyjątkiem tych części, które oznaczają kierunki lub miejscowości na dojeździe do dróg innych niż autostrada i mają tło barwy zielonej lub oznaczają informacje lokalne i mają tło barwy białej.”,
 - skreśla się rysunek 6.3.1.7,
 - rysunki 6.3.1.8 i 6.3.1.9 otrzymują brzmienie:

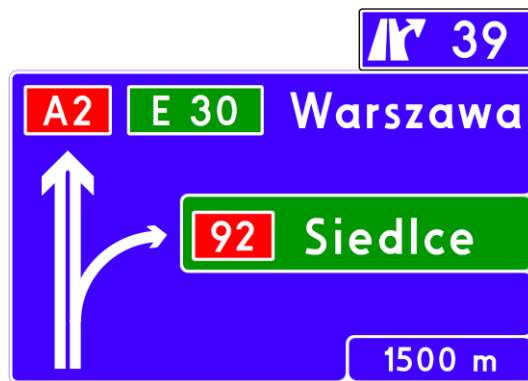

Rys. 6.3.1.8. Tablica E-1a I ze znakiem E-20a na autostradzie przed węzłem z drogą krajową

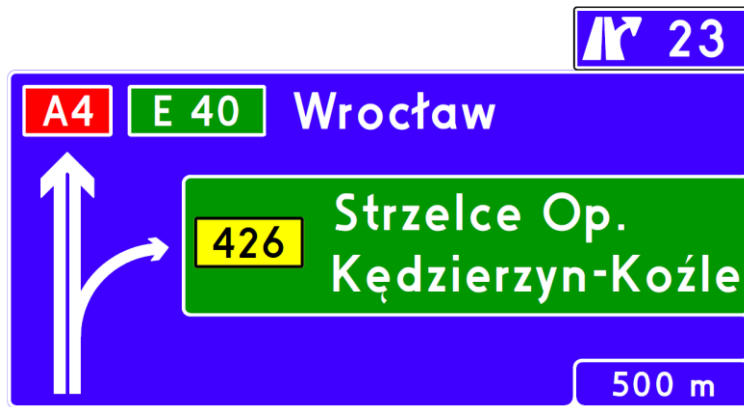

Rys. 6.3.1.9. Tablica E-1a II ze znakiem E-20a na autostradzie przed węzłem z drogą wojewódzką”,

-- po rysunku 6.3.1.9 dodaje się rysunek 6.3.1.9a w brzmieniu:

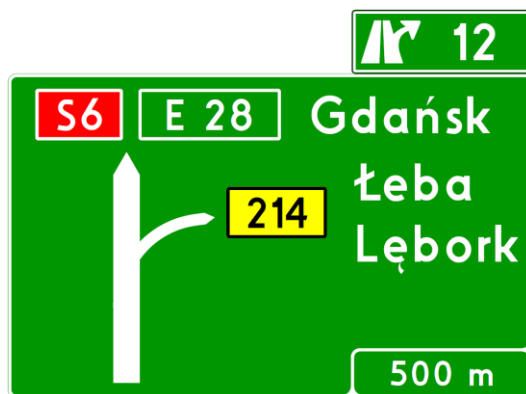

Rys. 6.3.1.9a. Tablica E-1c ze znakiem E-20a na drodze ekspresowej przed węzłem z drogą wojewódzką”,

-- podpis pod rysunkiem 6.3.1.10 otrzymuje brzmienie:

„Rys. 6.3.1.10. Tablica E-1 na drodze krajowej przed wjazdami na autostradę”,

-- skreśla się rysunek 6.3.1.11,

- w pkt 6.3.1.4:

-- akapit piąty otrzymuje brzmienie:

„Przykład tablicy przeddrogowskazowej umieszczanej na drodze ekspresowej podano na rysunku 6.3.1.9a.”,

-- w akapicie siódmym zdanie drugie otrzymuje brzmienie:

„Przykłady tablic przeddrogowskazowych umieszczanych na autostradzie pokazano na rysunkach 6.3.1.8 i 6.3.1.9.”,

- w pkt 6.3.2.1:

-- w akapicie trzecim tiret pierwsze otrzymuje brzmienie:

„- drogowskazy tablicowe E-2a, E-2b i E-2d.”,

-- po akapicie trzecim dodaje się akapity czwarty i piąty w brzmieniu:

„Drogowskazy tablicowe E-2d i E-3 na autostradzie i drodze ekspresowej umieszcza się łącznie ze znakiem E-20a.

Drogowskazy tablicowe E-2a i E-2b oraz E-2d na drodze ekspresowej mają tło barwy zielonej z wyjątkiem tych części lub członów, które oznaczają kierunki lub miejscowości na dojeździe do autostrady i mają tło barwy niebieskiej lub oznaczają informacje lokalne i mają tło barwy białej. Drogowskaz tablicowy E-2d na autostradzie ma tło barwy niebieskiej z wyjątkiem tych członów, które oznaczają kierunki lub miejscowości na dojeździe do dróg innych niż autostrada i mają tło barwy zielonej lub oznaczają informacje lokalne i mają tło barwy białej. Drogowskaz tablicowy E-3 ma tło barwy niebieskiej, gdy oznacza kierunki lub miejscowości na dojeździe do autostrady. W pozostałych przypadkach ma tło barwy zielonej.”,

-- skreśla się rysunek 6.3.2.5,

- – podpis pod rysunkiem 6.3.2.6 otrzymuje brzmienie:
 - „Rys. 6.3.2.6. Drogowskaz E-2a wskazujący dojazd do autostrady”,
- w pkt 6.3.2.2:
 - – akapity od pierwszego do trzeciego otrzymują brzmienie:
 - „Drogowskazy tablicowe umieszcza się:
 - 1) na autostradach i drogach ekspresowych:
 - a) nad jezdniami głównymi (E-2d),
 - b) obok jezdni dodatkowych i zbierająco-rozprowadzających (E-2a) lub nad tymi jezdniami (E-2b);
 - 2) na drogach innych niż autostrady i drogi ekspresowe: obok jezdni (E-2a) lub nad jezdniami (E-2b).

Na drogach innych niż autostrady i drogi ekspresowe, szczególnie w miastach, zaleca się umieszczać drogowskazy nad jezdnią, jeżeli uzasadnia to liczba pasów ruchu w danym kierunku większa od dwóch oraz jeżeli taka lokalizacja polepszy widoczność i zapewni lepszą czytelność drogowskazu (rys. 6.3.2.8). Drogowskaz E-2a umieszcza się po prawej stronie jezdni, a drogowskazy E-2b i E-2d nad jezdnią, w odległości do 50 m od skrzyżowania. Jeżeli na wlocie zastosowano pas wyłączania, to drogowskaz tablicowy umieszcza się:

 - a) na autostradach i drogach ekspresowych – w miejscu, w którym pas wyłączania osiąga pełną szerokość, lub w nieznacznej odległości od tego miejsca w przypadku braku fizycznej możliwości lokalizacji konstrukcji wsporczej,
 - b) na drogach innych niż autostrady i drogi ekspresowe – na początku tego pasa.

Drogowskazy tablicowe E-2a, E-2b i E-2d stosuje się w celu wskazania na skrzyżowaniu lub bezpośrednio przed nim numerów dróg i kierunków do miejscowości, a także dzielnic miast, obiektów komunikacyjnych, turystycznych, wypoczynkowych itp.”,
 - – skreśla się akapit dwunasty,
 - – rysunek 6.3.2.8 otrzymuje brzmienie:

„Rys. 6.3.2.8. Drogowskazy umieszczane nad jezdnią:

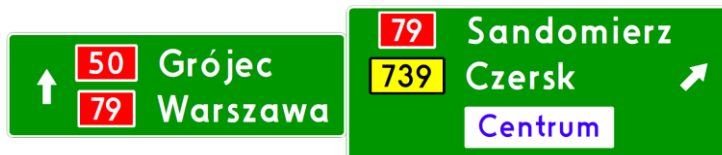

- a) E-2b na drodze krajowej innej niż autostrada i droga ekspresowa

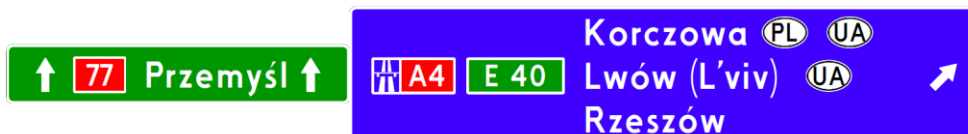

- b) E-2b na drodze krajowej innej niż autostrada i droga ekspresowa, wskazujący dojazd do autostrady



- c) E-2b na drodze wojewódzkiej, wskazujący dojazd do drogi ekspresowej



- d) E-2d ze znakiem E-20a na autostradzie, wskazujący dojazd do drogi ekspresowej



- e) E-2d ze znakiem E-20a na drodze ekspresowej, wskazujący dojazd do drogi wojewódzkiej



- f) E-2d ze znakiem E-20a jako dodatkowy drogowskaz uprzedzający na drodze ekspresowej, na której za 500 m prawy pas ruchu na wprost stanie się pasem wyłączania stanowiącym dojazd do drogi wojewódzkiej

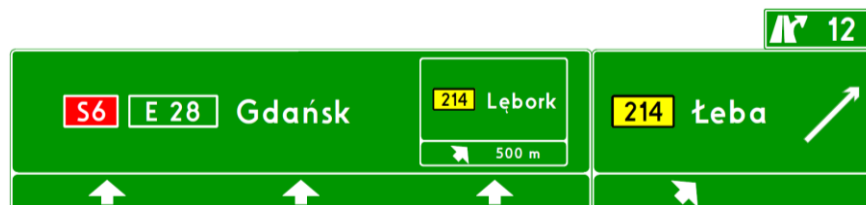

- g) E-2d ze znakiem E-20a na drodze ekspresowej, wskazujący dojazd do drogi wojewódzkiej w przypadku, gdy za 500 m przy prawym pasie ruchu na wprost usytuowany będzie pas wyłączania”,

-- akapit trzynasty otrzymuje brzmienie:

„Na drogowskazie E-2b umieszcza się po jednej strzałce dla każdego kierunku ruchu (rys. 6.3.2.8a). W przypadku dróg o dwóch lub więcej pasach ruchu strzałki umieszcza się po obydwu stronach nazw miejscowości w kierunku na wprost oraz tylko po prawej stronie nazwy miejscowości, do której droga się odgałęzia (rys. 6.3.2.8b). Na drogowskazie E-2d strzałkę umieszcza się tylko po prawej stronie nazwy miejscowości, do której droga się odgałęzia. Dodatkowo pod nazwami miejscowości w osi każdego pasa ruchu umieszcza się strzałki odpowiadające kierunkom ruchu na tych pasach (rys. od 6.3.2.8d do 6.3.2.8g).”

-- skreśla się akapit czternasty,

-- akapit piętnasty otrzymuje brzmienie:

„Poszczególne człony drogowskazu E-2b mogą być różnych wymiarów oraz mogą stykać się ze sobą lub nie. Poszczególne człony drogowskazu E-2d powinny być takiej samej wysokości oraz powinny stykać się ze sobą.”

-- dodaje się akapity siedemnasty i osiemnasty w brzmieniu:

„Na węźle, na którym pas wyłączania stanowi przedłużenie pasa ruchu na wprost, dopuszcza się umieszczenie dodatkowego znaku E-2d jako drogowskazu uprzedzającego w odległości do 500 m od początku pasa wyłączania wraz z podaniem odległości do tego pasa (rys. 6.3.2.8f). Wówczas dopuszcza się umieszczenie tablicy przeddrogowskazowej w odległości większej niż 500 m od początku pasa wyłączania.

Na węźle zespolonym, na którym na wysokości pierwszego wyjazdu zachodzi potrzeba poinformowania kierujących pojazdami, że we wskazanej odległości (np. za 500 m) przy prawym pasie ruchu na wprost usytuowany będzie kolejny pas wyłączania, dopuszcza się umieszczenie znaku E-2d z dodatkową informacją w ramce (rys. 6.3.2.8g).”

- w pkt 6.3.2.3:
 - w akapicie trzecim tiret pierwsze otrzymuje brzmienie:
 - „- na wyjazdach z dróg, w tym w ramach węzłów, chyba że ukształtowanie wyjazdów nie pozwala na ich zastosowanie,”
 - dodaje się akapit szósty i rysunek 6.3.2.10a w brzmieniu:
 - „Drogowskaz E-3 na wyjeździe z autostrady lub drogi ekspresowej umieszcza się łącznie ze znakiem E-20a (rys. 6.3.2.10a).

Rys. 6.3.2.10a. Drogowskaz E-3 ze znakiem E-20a:



- a) na wyjeździe z autostrady prowadzącym na drogę ekspresową



- b) na wyjeździe z drogi ekspresowej prowadzącym na drogę wojewódzką”

- w pkt 6.3.5 akapit czwarty otrzymuje brzmienie:
 - „Tablice kierunkowe stosuje się poza obszarem zabudowanym na drogach krajowych, jeżeli nie zastosowano tablicy szlaku drogowego (znak E-14), wojewódzkich i powiatowych.”
- w pkt 6.3.6.1 akapit czwarty otrzymuje brzmienie:
 - „Znak E-14 na autostradzie ma tło barwy niebieskiej z wyjątkiem tych części, które oznaczają kierunki lub miejscowości na drodze innej niż autostrada i mają tło barwy zielonej. W pozostałych przypadkach znak E-14 ma tło barwy zielonej z wyjątkiem tych części, które oznaczają kierunki lub miejscowości na autostradzie i mają tło barwy niebieskiej.”
- w pkt 6.3.6.2 akapit pierwszy otrzymuje brzmienie:
 - „W górnej części tablicy umieszcza się znak z numerem drogi krajowej oraz znak z numerem szlaku międzynarodowego, jeżeli droga ma również taki numer. Znak (znaki) z numerem drogi umieszcza się centralnie w stosunku do osi pionowej tablicy. Zasadniczą treść tablicy E-14 stanowi wykaz głównych miejscowości leżących na danym szlaku oraz wyrażone w kilometrach odległości do nich. Liczba miejscowości powinna być tak dobrana, aby liczba wierszy, w których podaje się ich nazwy, nie przekraczała czterech na drogach ogólnodostępnych innych niż autostrady, a trzech – na autostradach. Na tablicy E-14 na autostradzie lub drodze ekspresowej na pierwszym miejscu umieszcza się symbol i numer najbliższego węzła oraz odległość do niego. Wiersza z numerem najbliższego węzła oraz odległością do niego nie wlicza się do liczby wierszy, w których podaje się odległość do miejscowości.”
- w pkt 6.3.6.4:
 - akapit drugi otrzymuje brzmienie:
 - „Tablice szlaku drogowego E-14 umieszczane na autostradzie i drodze ekspresowej pokazano na rysunku 6.3.6.3.”

-- rysunek 6.3.6.3 otrzymuje brzmienie:

„Rys. 6.3.6.3. Tablica E-14:

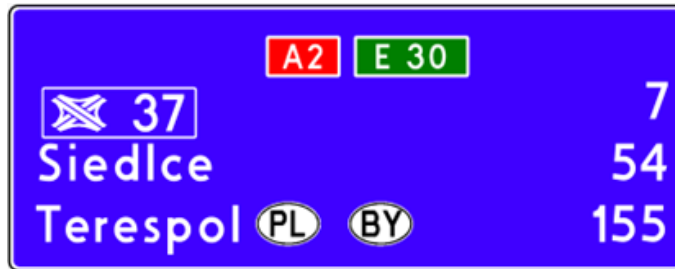

a) na autostradzie

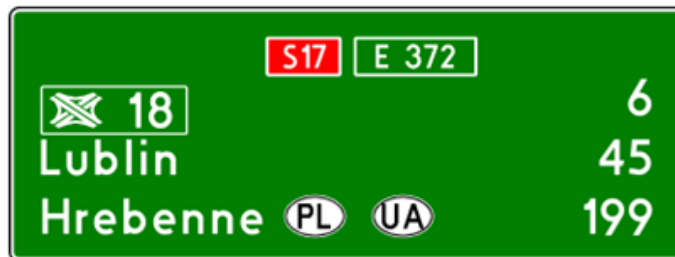

b) na drodze ekspresowej”,

– w pkt 6.3.7.5 dodaje się akapit drugi i rysunek 6.3.7.8a w brzmieniu:

„Jeżeli istnieje konieczność wskazania dojazdu do drogi ekspresowej na drogach od niej oddalonych, dopuszcza się stosowanie drogowskazu w kształcie strzały ze znakiem D-7, numerem drogi ekspresowej i odległością do jej najbliższego węzła (rys. 6.3.7.8a).



Rys. 6.3.7.8a. Drogowskaz w kształcie strzały do drogi ekspresowej”,

– pkt 6.3.11 otrzymuje brzmienie:

„6.3.11. Tablica węzła drogowego

Tablicę E-20 stosuje się w celu poinformowania kierujących pojazdami o zbliżaniu się do wyjazdu z drogi.

Tablica E-20 na autostradzie ma tło barwy niebieskiej, a na pozostałych drogach ma tło barwy zielonej.

Na tablicy E-20 na autostradzie lub drodze ekspresowej w lewej części umieszcza się symbol węzła (na górze) wraz z numerem węzła (na dole), a w prawej części nad kreską podaje się nazwę węzła oraz pod kreską – odległość do początku pasa wyłączania (rys. 6.3.11.1a i 6.3.11.1b). Na drodze innej niż autostrada i droga ekspresowa na tablicy E-20 nie umieszcza się numeru węzła (rys. 6.3.11.1c).

Rys. 6.3.11.1. Znak E-20:



a) na autostradzie

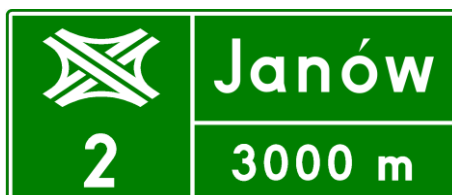

b) na drodze ekspresowej



c) na drodze innej niż autostrada i droga ekspresowa

Tablicę E-20 umieszcza się w odległości 3000 m przed początkiem pasa wyłączania, chyba że warunki lokalne na to nie pozwalają. W takim przypadku dopuszcza się zmniejszenie tej odległości do nie mniej niż 1000 m przed początkiem pasa wyłączania. Wówczas rzeczywistą odległość podaje się z dokładnością do 100 m.”,

– po pkt 6.3.11 dodaje się pkt 6.3.11a w brzmieniu:

„6.3.11a. Numer węzła drogowego na autostradzie lub drodze ekspresowej

Znak E-20a „numer węzła drogowego na autostradzie lub drodze ekspresowej” stosowany jest w celu uzupełnienia informacji dla kierujących o zbliżaniu się do wyjazdu z autostrady lub drogi ekspresowej w węźle o określonym numerze.

Znak E-20a oznaczający numer węzła na autostradzie ma tło barwy niebieskiej, a oznaczający numer węzła na drodze ekspresowej ma tło barwy zielonej (rys. 6.3.11a.1).

Rys. 6.3.11a.1. Znak E-20a oznaczający numer węzła:



a) na autostradzie



b) na drodze ekspresowej

Znak E-20a umieszcza się razem z tablicami E-1a i E-1c oraz drogowskazami E-2d i E-3 w sposób przedstawiony na rysunkach 6.3.1.8, 6.3.1.9, 6.3.1.9a, 6.3.2.8 i 6.3.2.10a.”,

– pkt 6.4.2.1 i 6.4.2.2 otrzymują brzmienie:

„6.4.2.1. Oznakowanie jezdni głównej autostrady w obszarze węzła

Do oznakowania jezdni głównej autostrady w obszarze węzła stosuje się następujące znaki oraz urządzenia bezpieczeństwa ruchu drogowego (rys. 6.4.2.1):

- E-20 umieszczany 3000 m przed początkiem pasa wyłączania; jeżeli ze względu na niewielkie odcinki międzywęzłowe odległość umieszczania znaku nie może być zachowana, umieszcza się go w odległości 50–100 m za tablicą szlaku drogowego poprzedniego węzła; znaku można nie stosować, jeżeli odległość jego umieszczenia od początku pasa wyłączania byłaby mniejsza niż 2000 m,
- E-1a I ze znakiem E-20a umieszczany w odległości 1500 m przed początkiem pasa wyłączania,
- E-1a II ze znakiem E-20a umieszczany w odległości 500 m przed początkiem pasa wyłączania,
- F-14a, F-14b, F-14c umieszczane w odległości 300, 200 i 100 m przed początkiem pasa wyłączania,
- E-2d ze znakiem E-20a umieszczany na wysokości osiągnięcia pełnej szerokości pasa wyłączania i rozmieszczony na całym przekroju jezdni autostrady,
- U-4 umieszczane za wyjazdem na wysepce w miejscu, w którym wysepka ma szerokość co najmniej 1,6 m,
- E-3 ze znakiem E-20a umieszczany za wyjazdem na wysepce, chyba że ukształtowanie wyjazdu nie pozwala na jego zastosowanie,
- A-6d umieszczany przed każdym wjazdem na autostradę w odległości 150–300 m; jeżeli odległość ta jest mniejsza od 150 m, pod znakiem umieszcza się tabliczkę T-1,
- E-14 umieszczany za wjazdem na autostradę w odległości 300 m od końca pasa włączania.

Dodatkowo, przed każdym wjazdem na jezdnię główną autostrady, na łącznicy, jezdni zbierająco-rozprzewadzającej lub dodatkowej jezdni umieszcza się znak A-7 ze znakiem C-5.

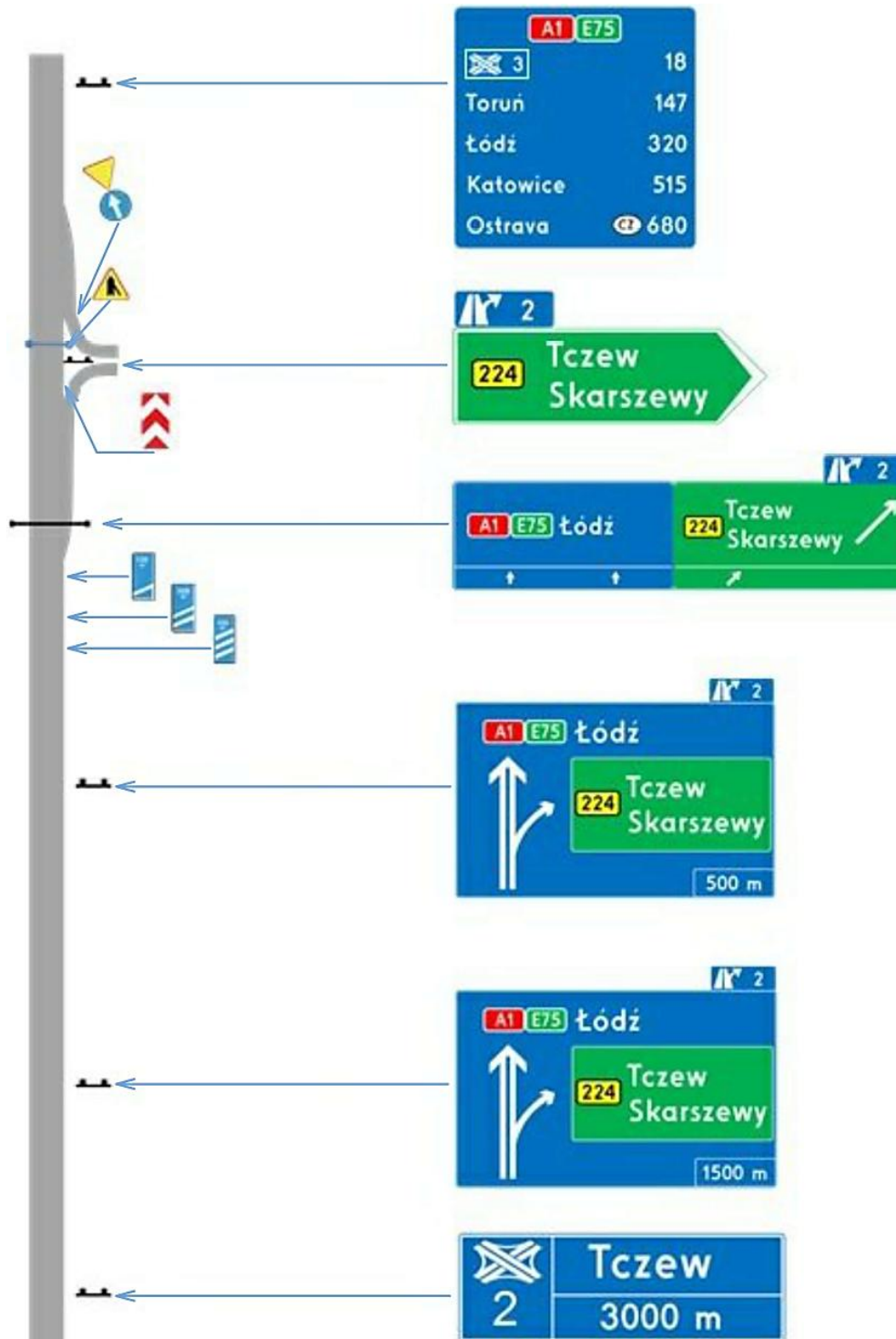

Rys. 6.4.2.1. Schemat oznakowania jezdni głównej autostrady w obszarze węzła

6.4.2.2. Oznakowanie jezdni głównej drogi ekspresowej w obszarze węzła

Do oznakowania jezdni głównej drogi ekspresowej w obszarze węzła stosuje się następujące znaki oraz urządzenia bezpieczeństwa ruchu drogowego (rys. 6.4.2.2):

- E-20 umieszczany 3000 m przed początkiem pasa wyłączania; jeżeli ze względu na niewielkie odcinki międzywęzłowe odległość umieszczania znaku nie może być zachowana, umieszcza się go w odległości 50–100 m za tablicą szlaku drogowego poprzedniego węzła; znaku można nie stosować, jeżeli odległość jego umieszczenia od początku pasa wyłączania byłaby mniejsza niż 1000 m,
- E-1c ze znakiem E-20a umieszczany w odległości 500 m przed początkiem pasa wyłączania,
- F-14d, F-14e, F-14f umieszczane w odległości 300, 200 i 100 m przed początkiem pasa wyłączania,
- E-2d ze znakiem E-20a umieszczany na wysokości osiągnięcia pełnej szerokości pasa wyłączania i rozmieszczony na całym przekroju jezdni drogi ekspresowej,

- U-4 umieszczane za wyjazdem na wysepce w miejscu, w którym wysepka ma szerokość co najmniej 1,6 m,
- E-3 ze znakiem E-20a umieszczany za wyjazdem na wysepce, chyba że ukształtowanie wyjazdu nie pozwala na jego zastosowanie,
- A-6d umieszczany przed każdym wjazdem na drogę ekspresową w odległości 150–300 m; jeżeli odległość ta jest mniejsza od 150 m, pod znakiem umieszcza się tabliczkę T-1,
- E-14 umieszczany za wjazdem na drogę ekspresową w odległości 250 m od końca pasa włączania.

Dodatkowo, przed każdym wjazdem na jezdnię główną drogi ekspresowej, na łącznicy, jezdni zbierająco-rozprowadzającej lub dodatkowej jezdni umieszcza się znak A-7 ze znakiem C-5.

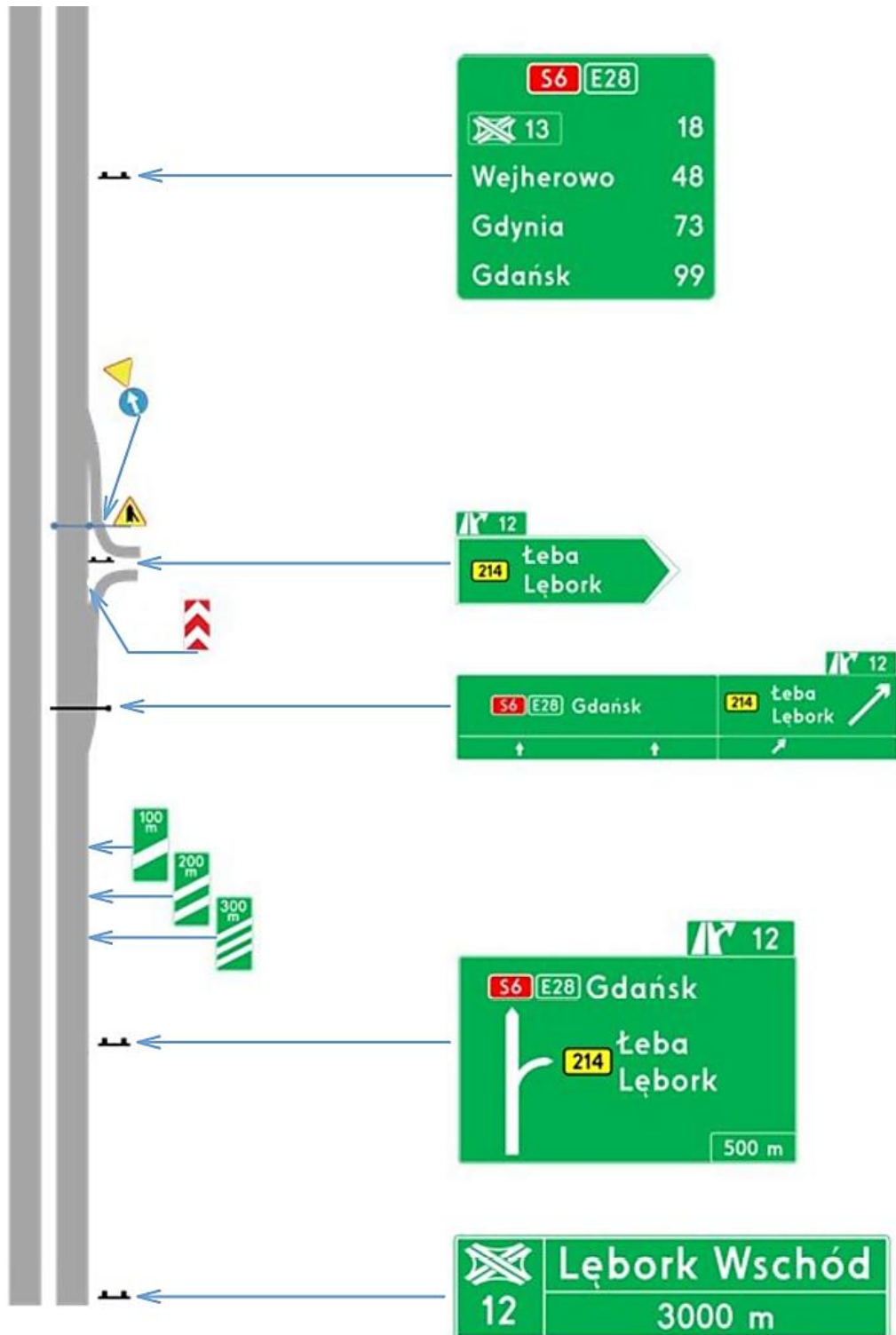

Rys. 6.4.2.2. Schemat oznakowania jezdni głównej drogi ekspresowej w obszarze węzła”

g) w części 7 „Znaki uzupełniające” dodaje się pkt 7.2.23 i 7.2.24 w brzmieniu:

„7.2.23. Środkowy pas wielofunkcyjny

Znak F-23 „środkowy pas wielofunkcyjny” (rys. 7.2.23.1) stosuje się w celu oznaczenia odcinków drogi w obszarze zabudowanym między skrzyżowaniami, ze środkowym pasem wielofunkcyjnym przeznaczonym dla pojazdów wyjeżdżających z drogi lub wjeżdżających na drogę.

Początek i koniec odcinka drogi ze środkowym pasem wielofunkcyjnym wyznacza się za pomocą wyniesionych wysp, na których umieszcza się słupek przeszkodowy U-5 ze znakiem C-9.

Na długich odcinkach dróg pomiędzy skrzyżowaniami zaleca się segmentowanie pasa wielofunkcyjnego za pomocą słupków przeszkodowych U-5 ze znakiem C-9 umieszczanych na wyniesionych wyspach.

Znak F-23 umieszcza się w miejscu, w którym rozpoczyna się pokazana na znaku organizacja ruchu; jeżeli jest ona kontynuowana za skrzyżowaniem, znak powtarza się bezpośrednio za tym skrzyżowaniem. Na odcinku pomiędzy skrzyżowaniami znak powtarza się, jeżeli długość odcinka jest większa niż 500 m.

Dla zapewnienia dobrej widoczności środkowych pasów wielofunkcyjnych dopuszcza się dodatkowe oznaczenie powierzchni pasa na jezdni barwą czerwoną.

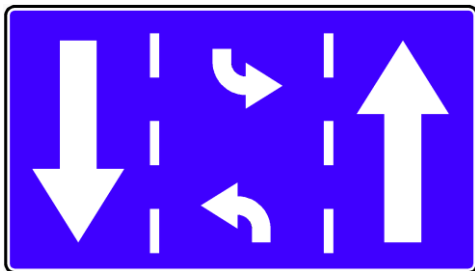

Rys. 7.2.23.1. Znak F-23

7.2.24. Zły kierunek

Znak F-24 „zły kierunek” (rys. 7.2.24.1) umieszcza się w miejscach, w których istnieje znaczne ryzyko wyboru nieprawidłowego kierunku jazdy, w szczególności na łącznicy lub jezdni zbierająco-rozprowadzającej na autostradzie lub drodze ekspresowej.

Znak umieszcza się w taki sposób, aby był widoczny dla kierowców z miejsca, w którym możliwe jest wybranie prawidłowego kierunku ruchu. Nie dopuszcza się umieszczania znaku na jezdniach głównych autostrad oraz dróg ekspresowych, a także w innych miejscach w sposób, który mógłby wprowadzać w błąd prawidłowo jadących kierowców.

Znak ustawia się po lewej stronie drogi w odległości do 50 m za znakami B-2 lub C-9. Zaleca się powtórzenie znaku po prawej stronie jezdni w tym samym przekroju. Dopuszcza się ustawienie znaku tylko po prawej stronie jezdni w przypadku braku możliwości ustawienia znaku po lewej stronie jezdni. Tło tablicy znaku F-24 wykonuje się z folii pryzmatycznej odbłaskowo-fluorescencyjnej żółtozielonej.



Rys. 7.2.24.1. Znak F-24”;

h) w części 8 „Dodatkowe znaki pionowe” w pkt 8.3.3:

– akapit czwarty otrzymuje brzmienie:

„Znak W-7 „wysokość skrajni jezdni” (rys. 8.3.7) stosuje się, jeżeli wysokość skrajni nad jezdnią, częścią pobocza o nawierzchni twardej, opaską wewnętrzną, zatoką postojową lub przystankową jest mniejsza niż 4,5 m.”,

– skreśla się akapit piąty,

i) w części 9 „Konstrukcje znaków drogowych pionowych”:

– w pkt 9.5:

– – podpis pod rysunkiem 9.5.15 otrzymuje brzmienie:

„Rys. 9.5.15. Szczegóły konstrukcji znaku E-1 i E-1c”,

– – podpis pod rysunkiem 9.5.17 otrzymuje brzmienie:

„Rys. 9.5.17. Element tablicy E-1 na drodze krajowej innej niż autostrada i droga ekspresowa, przed wyjazdami do autostrady”,

– – podpis pod rysunkiem 9.5.21 otrzymuje brzmienie:

„Rys. 9.5.21. Konstrukcja znaku E-2a na skrzyżowaniu typu „Y” ”,

– – podpis pod rysunkiem 9.5.22 otrzymuje brzmienie:

„Rys. 9.5.22. Konstrukcja znaku E-2b”,

– – rysunek 9.5.23 otrzymuje brzmienie:

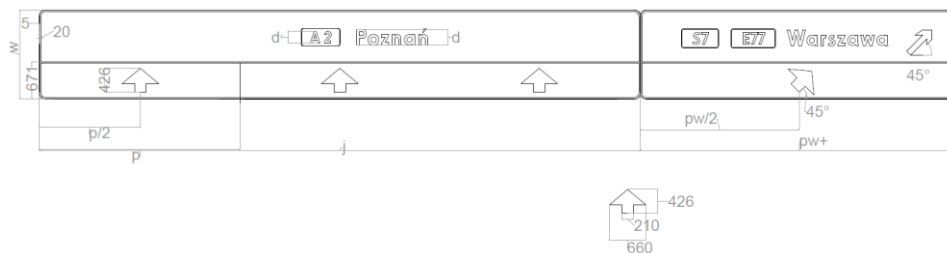

„

Wymiary liter miejscowości kierunkowej według tabeli 9.5.4.

Wymiary strzałek kierunkowych umieszczonych na drogowskazie według wzoru.

w – wysokość tablicy kierunkowej (mm)

j – szerokość jezdni (mm)

p – szerokość pasa ruchu

pw – szerokość pasa wyłączania

pw+ – jeżeli zachodzi taka potrzeba i warunki terenowe na to pozwalają, dopuszcza się zwiększenie szerokości drogowskazu

Rys. 9.5.23. Konstrukcja znaku E-2d”,

– – rysunek 9.5.45 otrzymuje brzmienie:

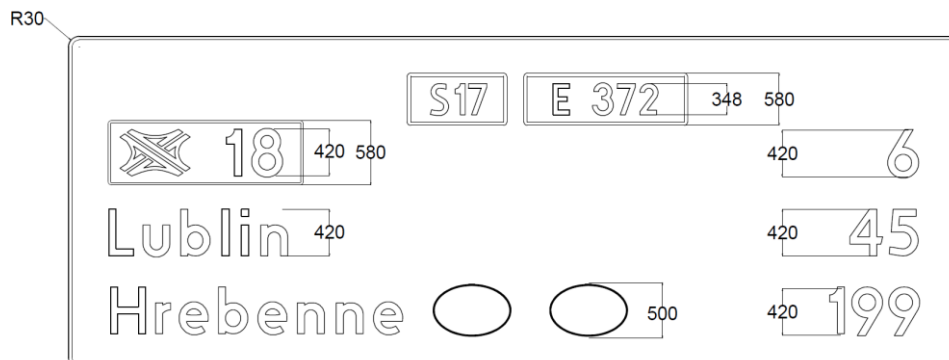

„

Rys. 9.5.45. Konstrukcja znaku E-14 na drodze ekspresowej (analogiczna konstrukcja w przypadku znaku na autostradzie”,

– – skreśla się rysunek 9.5.52,

-- rysunek 9.5.53 otrzymuje brzmienie:
 „Rys. 9.5.53. Konstrukcja znaku E-20:

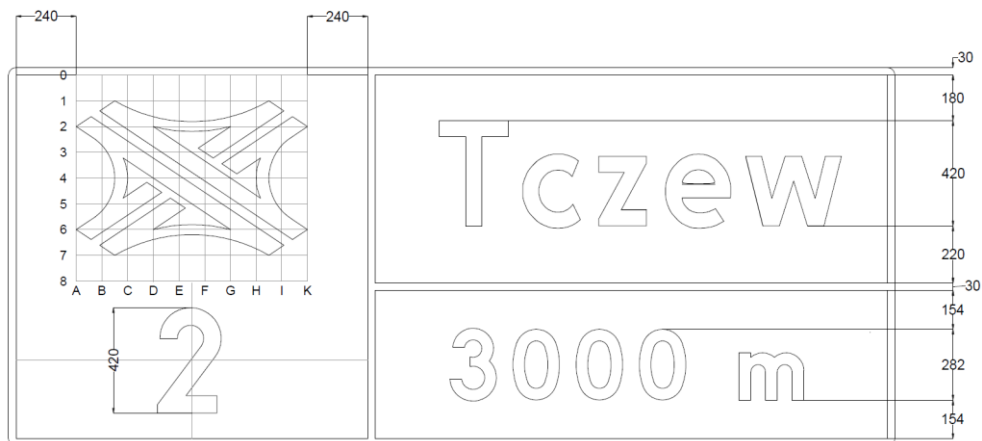

a) na autostradzie lub drodze ekspresowej

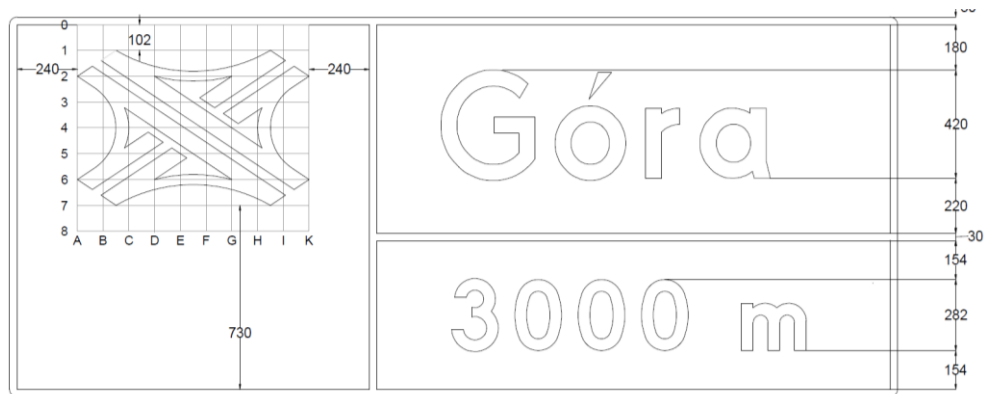

b) na drodze innej niż autostrada i droga ekspresowa”,

-- po rysunku 9.5.53 dodaje się rysunek 9.5.53a, tabelę 9.5.7a i akapit w brzmieniu:

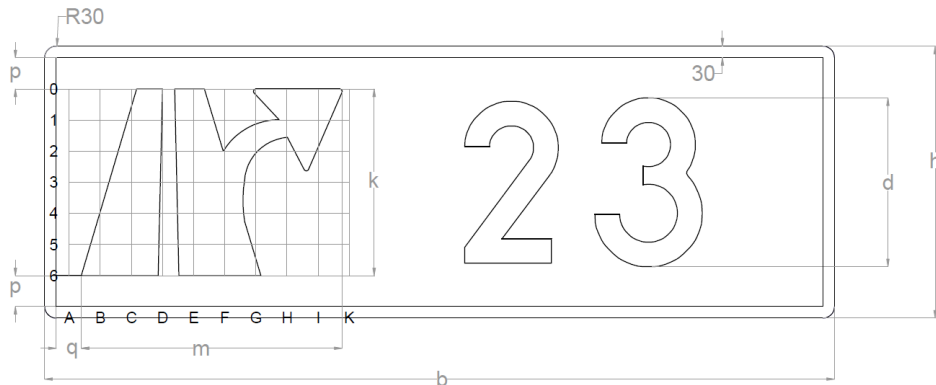

”
 Rys. 9.5.53a. Konstrukcja znaku E-20a

Tabela 9.5.7a. Wymiary znaku E-20a

Wysokość liter dużych i cyfr „d” mm	h	b	k	m	p	q
420	705	2050	485	675	80	65
348	580	1700	400	557	60	50
282	470	1375	320	445	45	36
210	350	1025	220	306	35	28
162	270	790	160	223	25	20

Wysokość liter należy przyjąć zgodnie z największą przyjętą wysokością na znaku, nad którym umieszczono znak E-20a.”,

- w pkt 9.6 dodaje się rysunki 9.6.31 i 9.6.32 w brzmieniu:

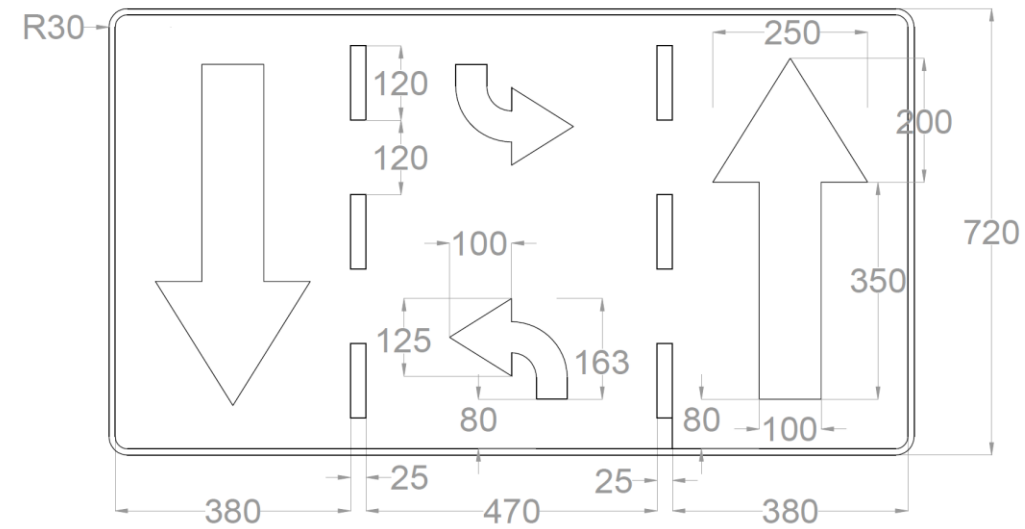

„

Rys. 9.6.31. Konstrukcja znaku F-23

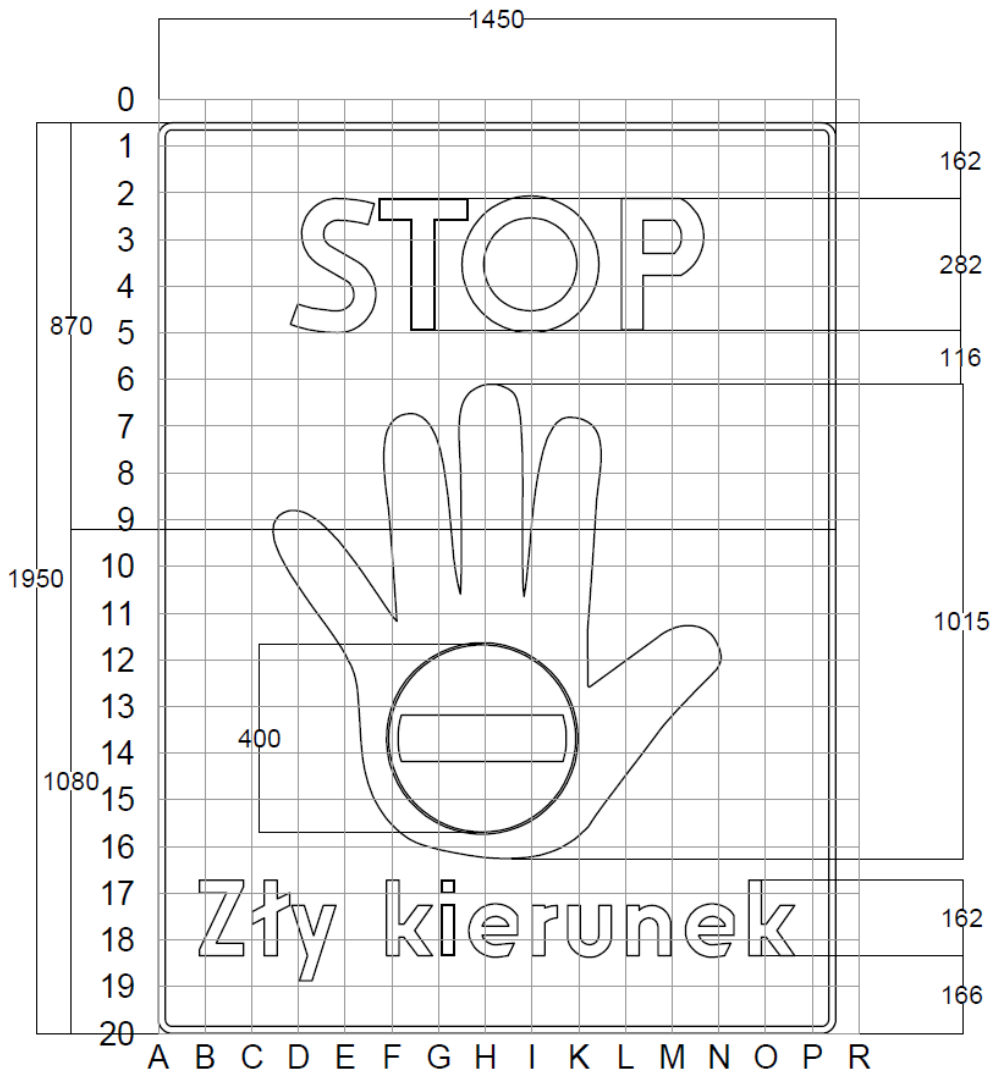

Rys. 9.6.32. Konstrukcja znaku F-24”;

2) w załączniku nr 2 do rozporządzenia:

a) w części 2 „Znaki podłużne”:

– w pkt 2.2.1.3 akapit pierwszy otrzymuje brzmienie:

„Znak P-1c „linia pojedyncza przerywana – wydzielająca” (rys. 2.2.1.3) stosuje się do oddzielenia od pasa ruchu następujących pasów:

- włączania,
- wyłączania,
- przeplatania,
- dla autobusów i rowerów (odcinki początkowe i końcowe),
- wydzielonych dla pojazdów skręcających na wlotach skrzyżowań,
- zanikających,
- obustronnych pasów przeznaczonych do jednokierunkowego ruchu pieszych, rowerów, hulajnóg elektrycznych i urządzeń transportu osobistego, a także do ruchu pozostałych pojazdów w trakcie wymijania na drodze dwukierunkowej o jednym pasie ruchu.”,

– w pkt 2.2.1.5 dodaje się akapit drugi w brzmieniu:

„Linie P-1e stosuje się również do wydzielania środkowego pasa wielofunkcyjnego.”,

– w pkt 2.2.1.8:

– w akapicie pierwszym dodaje się zdanie czwarte w brzmieniu:

„Dopuszcza się stosowanie linii P-3a do oddzielania pasów włączania z wielopasowych łącznic lub jezdni zbierająco-rozprowadzających od jezdni głównej.”,

– akapit drugi otrzymuje brzmienie:

„Znak P-3a powinien być poprzedzony znakiem P-1b, P-2b, P-4, P-6 lub P-6a, a następować po nim mogą znaki P-1a, P-1c, P-4, P-6 lub P-6a.”,

– w pkt 2.2.2 akapity piąty i szósty otrzymują brzmienie:

„Linie P-7a i P-7b o szerokości 0,24 m stosuje się na:

- autostradach i drogach ekspresowych,
- drogach posiadających część pobocza o nawierzchni twardej lub opaskę wewnętrzną,
- drogach o dwóch jezdniach głównych.

Sposób umieszczania linii krawędziowych pokazano na rysunku 2.2.2.1.”,

b) w części 4 „Znaki poprzeczne” w pkt 4.2.2 rysunek 4.2.2.3 otrzymuje brzmienie:

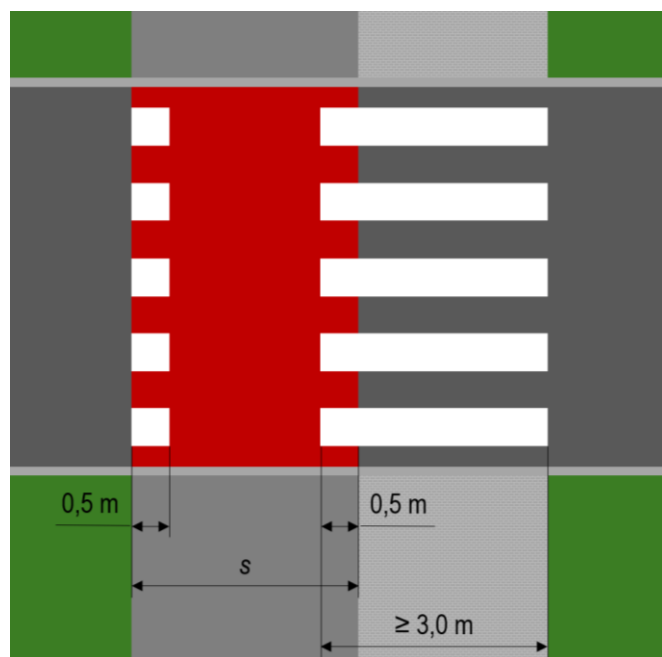

Rys. 4.2.2.3. Schemat sposobu połączenia znaku P-10 ze znakiem P-11”,

c) w części 5 „Znaki uzupełniające”:

- w pkt 5.2.4 akapit pierwszy otrzymuje brzmienie:

„Znak P-18 „stanowisko postojowe” (rys. 5.2.4.1) stosuje się w celu wyznaczenia stanowisk postojowych, jeżeli nie są one wyznaczone konstrukcyjnie. W przypadku miejsc postojowych przeznaczonych dla pojazdów elektrycznych lub hybrydowych (EV), pojazdów napędzanych sprężonym gazem ziemnym (CNG), skroplonym gazem ziemnym (LNG) lub wodorem (H₂) wewnątrz znaku P-18 umieszcza się napis określający odpowiednio rodzaj pojazdu: „EV”, „CNG”, „LNG” lub „H₂”, zgodnie z konstrukcją liter dla odmiany krótkiej, określoną w pkt 9.1. Stanowiska postojowe dla pojazdów elektrycznych lub hybrydowych (EV) oraz napędzanych wodorem (H₂) mogą mieć nawierzchnię barwy zielonej. Na obszarach, gdzie wyznacza się miejsca postojowe, należy przewidzieć stanowiska przeznaczone dla pojazdów osób niepełnosprawnych. Stanowiska postojowe dla pojazdów osób niepełnosprawnych powinny mieć nawierzchnię barwy niebieskiej.”

- w pkt 5.2.9.3 akapit drugi otrzymuje brzmienie:

„Na drodze dla pieszych i rowerów, na której umieszczono znak C-13/16 z kreską poziomą, znaki P-23 i P-26 umieszcza się w osi drogi w sposób analogiczny jak na znaku pionowym (znaków poziomych nie rozdziela się kreską poziomą). Znaki te umieszcza się na początku drogi oraz bezpośrednio za każdym połączeniem dróg. Dopuszcza się powtarzanie znaków P-26 i P-23 na całej długości drogi nie częściej niż co 50 m.”;

3) w załączniku nr 4 do rozporządzenia:

a) w części 1 „Zasady ogólne”:

- akapit drugi otrzymuje brzmienie:

„Na drodze umieszcza się urządzenia bezpieczeństwa ruchu drogowego wprowadzone do obrotu na zasadach określonych w odrębnych przepisach dotyczących wyrobów budowlanych, z wyłączeniem urządzeń, do których te przepisy nie mają zastosowania.”;

- akapit szesnasty otrzymuje brzmienie:

„Do zabezpieczenia robót prowadzonych w pasie drogowym stosuje się:

- zapory drogowe,
- tablice kierujące przy robotach drogowych,
- taśmy ostrzegawcze,
- pachołki drogowe,
- tablice uchylne z elementami odblaskowymi,
- separatory,
- tymczasowe bariery ochronne o niskim poziomie powstrzymywania,
- punktowe elementy odblaskowe,
- znaki wskazujące objazd,
- znaki kierujące na drodze objazdowej,
- tablice kierujące pieszych,
- światła ostrzegawcze.”;

b) w części 5 „Urządzenia zabezpieczające ruch pieszych i rowerzystów” w pkt 5.2 akapit pierwszy otrzymuje brzmienie:

„Balustrady U-11a według wzoru i wymiarów pokazanych na rysunku 5.2.1 stosuje się w celu zabezpieczenia pieszych, osób poruszających się przy użyciu urządzenia wspomagającego ruch, kierujących rowerem, hulajnogą elektryczną lub urządzeniem transportu osobistego przed upadkiem z wysokości, który może skutkować utratą życia lub trwałym uszkodzeniem ciała.”;

c) w części 7 „Czynne urządzenia bezpieczeństwa ruchu drogowego” w pkt 7.1:

- w akapicie pierwszym dodaje się zdanie drugie w brzmieniu:

„Tymczasowe bariery ochronne o niskich poziomach powstrzymywania stosuje się w celu rozdzielenia pasów o przeciwnych kierunkach ruchu na jezdni z co najmniej trzema pasami ruchu w czasie prowadzenia robót w pasie drogowym. Wówczas dopuszcza się sytuację, w której pas ruchu będzie zlokalizowany w szerokości pracującej tymczasowej bariery ochronnej.”;

- w akapicie trzecim tiret drugie otrzymuje brzmienie:
„– dzielące – umieszczane na pasie dzielącym lub pasie separującym,”
- akapit dziewiąty otrzymuje brzmienie:
„Bariera ochronna powinna posiadać zakończenia w postaci odcinków początkowego i końcowego, nachylnych w kierunku nawierzchni drogi, zagłębionych i zakotwionych poniżej poziomu nawierzchni, lub w postaci terminali spełniających wymagania normy przenoszącej normę EN 1317. W przypadku tymczasowych barier ochronnych o niskich poziomach powstrzymywania dopuszcza się niezagłębianie i niekotwienie odcinków początkowych i końcowych. Zaleca się wyposażenie tymczasowych barier ochronnych w elementy odblaskowe barwy żółtej,”
- d) w części 8 „Urządzenia do ograniczania prędkości pojazdów” w pkt 8.1 akapit szesnasty otrzymuje brzmienie:
„Progi zwalniające powinien poprzedzać znak A-11a. W strefie ograniczonej prędkości do 20 lub 30 km/h (znak B-43) oraz w strefie zamieszkania (znak D-40) dopuszcza się niestosowanie znaku A-11a,”
- e) w części 14 „Urządzenia do kontroli ruchu drogowego”:
 - w pkt 14.6.2.1 w akapicie jedenastym dodaje się zdanie drugie w brzmieniu:
„Wymagania w zakresie maksymalnej długości odcinka nie dotyczą stacjonarnych urządzeń rejestrujących stosowanych na odcinkach robót prowadzonych w pasie drogowym.”
 - w pkt 14.6.2.2 w akapicie pierwszym dodaje się zdanie drugie w brzmieniu:
„Nie dotyczy to stacjonarnych urządzeń rejestrujących w miejscach lub na odcinkach wykonywanych robót drogowych.”

§ 2. Znaki drogowe oraz urządzenia bezpieczeństwa ruchu drogowego niespełniające warunków określonych w załącznikach nr 1, 2 i 4 do rozporządzenia zmienianego w § 1 w brzmieniu nadanym niniejszym rozporządzeniem mogą pozostać w organizacji ruchu na drogach do czasu ich eksploatacyjnego zużycia, jednak nie dłużej niż przez 10 lat od dnia wejścia w życie niniejszego rozporządzenia.

§ 3. Do projektów organizacji ruchu przedstawionych do zatwierdzenia organom zarządzającym ruchem przed dniem wejścia w życie przepisów niniejszego rozporządzenia stosuje się przepisy rozporządzenia, o którym mowa w § 1, w brzmieniu dotychczasowym.

§ 4. Rozporządzenie wchodzi w życie po upływie 14 dni od dnia ogłoszenia.

Minister Infrastruktury: wz. *S. Bukowiec*